

**STRUGARKA CZTEROSTRONNA
REIGNMAC RMM433****324,351.00 zł (263,700.00 zł bez VAT)**

SKU: N/A**OPIS PRODUKTU****Strugarka czterostronna
REIGNMAC RMM433****OPIS**

- Sprawdzone rozwiązania w UE, USA, Ameryce Południowej
- Maszyny Reignmac już niemalże od dwóch dekad zaspokajają potrzeby przemysłu drzewnego na całym świecie dzięki skupieniu się na ciągłym udoskonaleniu nowoczesnych maszyn takich jak: strugarki

czterostronne, czopiarki oraz wielopity

- **Głównymi odbiorcami maszyn Reignmac są producenci drzwi, podłóg, mebli, domów z drewna, materiałów dekoracyjnych itd.**
- **Aby zapewnić swoim odbiorcom najlepsze produkty, cała fabryka, która ma 30 000 metrów kwadratowych, jest wyposażona w nowoczesny park maszyn CNC, narzędzia pomiarowe i metalograficzne, pozwalające sprawdzić dokładność obróbki maszyn, które trafiają do klientów**
- **Firma Reignmac na stałe współpracuje z takimi dostawcami podzespołów jak: SCHNEIDER, REXROTH, ABB, OMRON, PANASONIC, SKP, aby zapewnić swoim odbiorcom łatwy dostęp do części znanych i cenionych producentów**

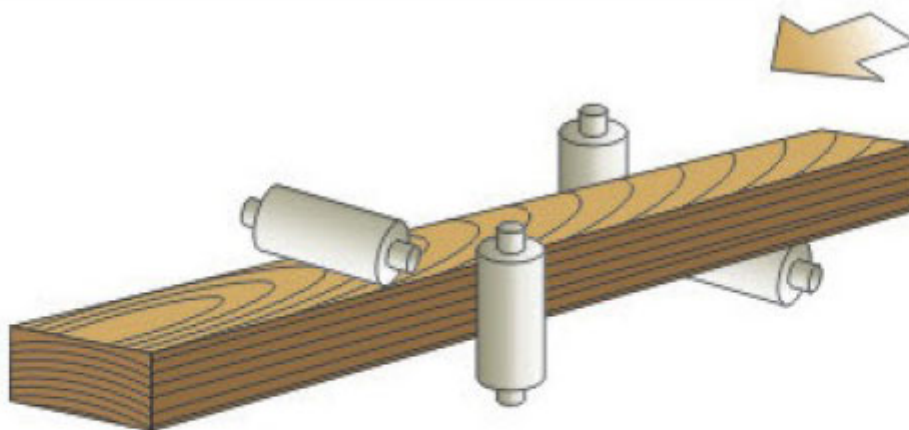

RMM433

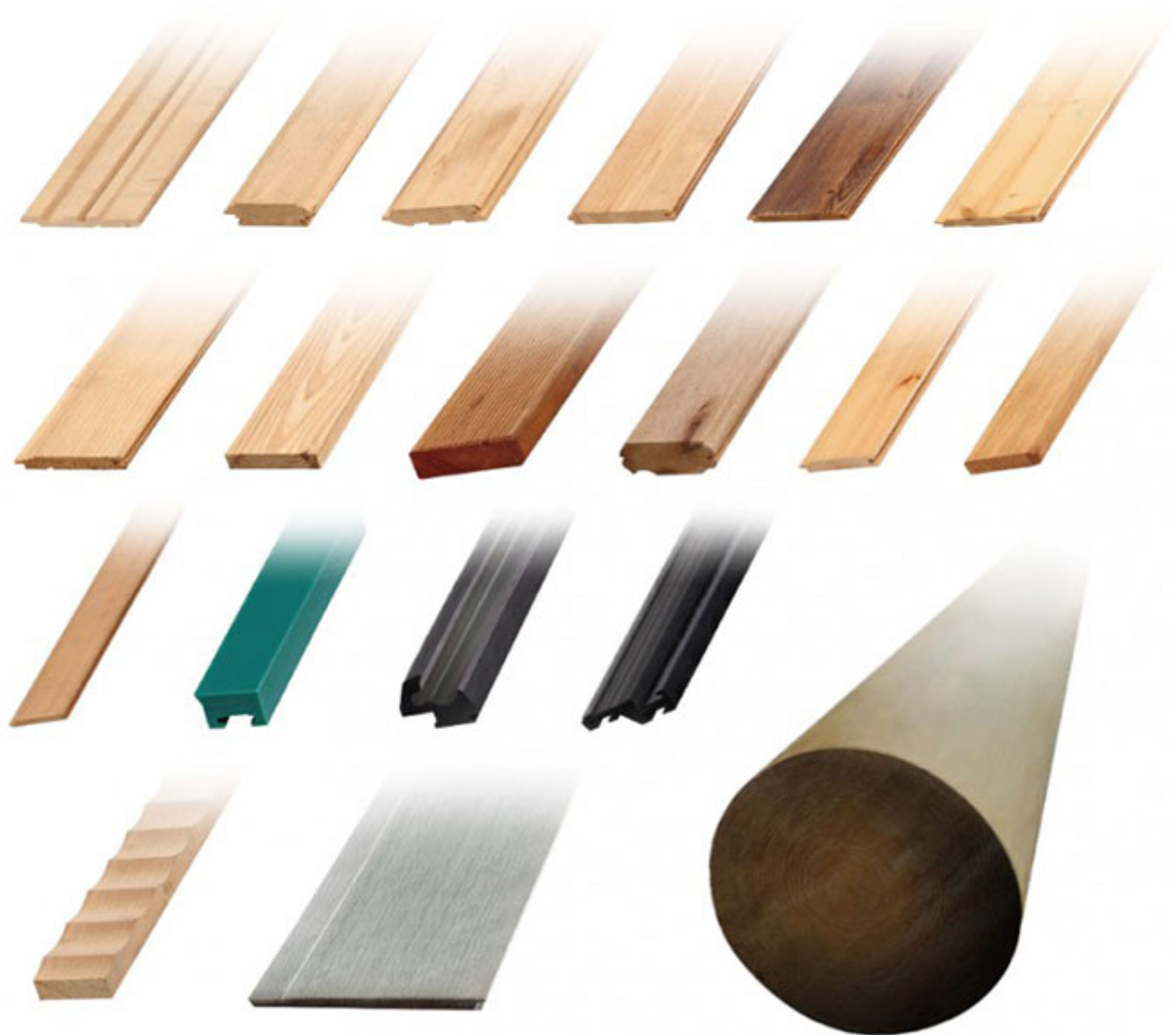

SPECYFIKACJA

- Szerokość robocza min.: 50 mm
- Szerokość robocza max.: 330 mm

- Wysokość robocza min.: 8 mm
- Wysokość robocza max.: 230 mm
- Liczba wrzecion: 4
- Prędkość obrotowa: 6000 obr./min

Średnice narzędzi

- Pierwsze dolne wrzeciono: Ø 110 - 145
- Prawe wrzeciono: Ø 110 - 200
- Lewe wrzeciono: Ø 110 - 200
- Pierwsze górne wrzeciono : Ø 110 - 200
- Średnica wrzeciona: 50mm

Moce silników

- Pierwsze dolne wrzeciono: 11 kW/15HP
- Prawe wrzeciono: 7,5 kW/10HP
- Lewe wrzeciono : 7,5 kW/10HP
- Pierwsze górne wrzeciono: 11 kW/15HP

- **Posuw: 5,5 kW/7,5HP**
- **Posuw unoszenie góra/dół: 11 kW/2HP**
- **Moc całkowita: 45,43 kW/61.76 HP**
- **Prędkość posuwu: 6-30 m/min**
- **Moc całkowita: 43,6 kW/59HP**
- **Prędkość posuwu: 5-25 m/min**
- **Króciec odciągowy: Ø 150-180**
- **Wymiary całkowite: 4250x2120x2000 mm**
- **Waga: 6 t**

